

**Model Nr.: 0XAT0303**

### **BMW Timing Tool Set N20, N26**

Designed for fixing the camshaft in TDC position.

Use the tool to dismantle and assemble intake and exhaust camshaft.

Applicable: BMW N20, N26 engine.

BM number: 83 80 2 212 831, 83 30 2 212 830, 83 30 2 219 548, 119340.

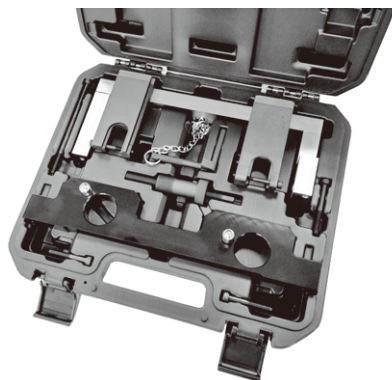

### **Zestaw narzędzi do rozrządu w silnikach BMW N20, N26**

Przeznaczony do mocowania wałka rozrządu w pozycji GMP.

Narzędzia do demontażu i montażu wałka rozrządu ssącego oraz wydechowego.

Zastosowanie: Silniki BMW N20, N26.

Nr. BMW: 83 80 2 212 831, 83 30 2 212 830, 83 30 2 219 548, 119340.

**Model Nr.: 0XAT0303**

### **BMW Timing Tool Set N20, N26**

Designed for fixing the camshaft in TDC position.

Use the tool to dismantle and assemble intake and exhaust camshaft.

Applicable: BMW N20, N26 engine.

BM number: 83 80 2 212 831, 83 30 2 212 830, 83 30 2 219 548, 119340.

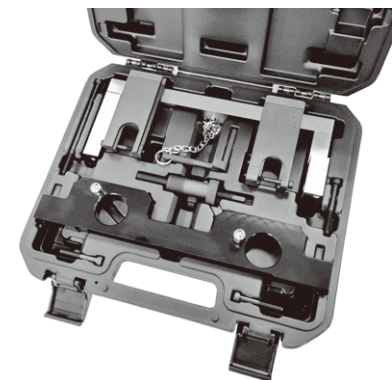

### **Zestaw narzędzi do rozrządu w silnikach BMW N20, N26**

Przeznaczony do mocowania wałka rozrządu w pozycji GMP.

Narzędzia do demontażu i montażu wałka rozrządu ssącego oraz wydechowego.

Zastosowanie: Silniki BMW N20, N26.

Nr. BMW: 83 80 2 212 831, 83 30 2 212 830, 83 30 2 219 548, 119340.